

最新の空間エレメントが集結する

BAMBOO EXPO 21

TRADESHOW FOR CREATORS



2024年5月15日(水) / 16日(木)

概要書

開催概要

開催日時	2024年5月15日(水) / 16日(木) 11:00~20:00
会場	東京都立産業貿易センター浜松町館 2F展示ホール (東京都港区海岸1-7-1)
搬入出スケジュール	搬入/5月14日(火) 搬出/5月17日(金)
入場	無料(要・事前登録)
出展企業	計40~50社(予定)
想定来場者	インテリアデザイナー、建築家、デベロッパー、ホテル関係者、百貨店・SC関係者、リテイラー他
WEBサイト	https://bamboo-expo.jp/
主催	BAMBOO MEDIA Co. Ltd.
運営	BAMBOO EXPO 運営事務局(株式会社SPCコンシューママーケティング内)
連絡先	21@bamboo-expo.jp / (03)6455-7557 (BAMBOO EXPO運営事務局)

ご出展までの流れ

概要書のご確認

本概要書の他、WEBサイトで出展規約や申込み方法をご確認ください。

お申込み／ご契約

当展示会の内容を十分にご理解いただいた上、WEBサイトのお申込みフォームよりお申し込みください。お申込み受理を持ってご契約となります。以降は所定のキャンセル料が発生いたします。

ご出展料金のお振込

ご出展料の請求書は、お申込後に順次PDFをメール添付にてお送りいたします。所定の期日までにご入金ください。

資料一式をダウンロード オプション申込・パンフ素材送付

出展社マニュアルの他、資料一式を「出展社様専用ページ」よりダウンロードいただけます。オプションのお申込み、パンフレット掲載素材の送付もこちらからお願いいたします。

出展コマ位置の確定

お申込内容に基づき、運営事務局にて出展コマ位置を決定、各出展社に通知いたします(コマ位置の指定不可)。

資材送付、搬入、設営

車両での搬入に加え、展示品、装飾品、パンフレットなどは宅配便での送付／返送も可能です。

展示会当日

会場アクセスマップ

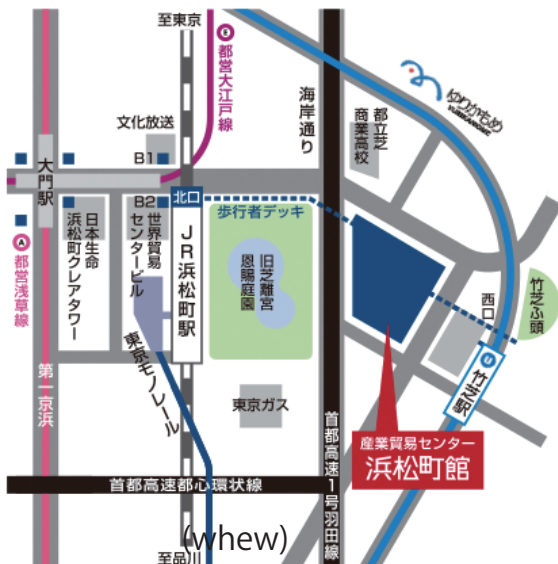

所在地: 東京都港区海岸1-7-1

東京都立産業貿易センター浜松町館 2F展示ホール

①ゆりかもめ(新交通)

竹芝駅から約100m 徒歩2分

竹芝駅改札口を出て西口出口から浜松町駅方面へ直進

②JR

浜松町駅(北口)から約350m 徒歩5分

浜松町駅(北口)から竹芝通り方向に出て竹芝栈橋方面へ直進。

③都営浅草線・都営大江戸線(地下鉄)

大門駅から約450m 徒歩7分

大門駅・浜松町方面改札からB2出口へ。地上へ出てJR浜松町駅(北口)前から竹芝栈橋方面へ直進。



出展料

- ※出展料には背面+両袖パネル(黒オクタ)+照明器具(投光器1台)が含まれます。
- ※今回、ブース内の照明器具が標準装備となります(会場内全体照明をの照度を落とす予定です)。
- ※ブースパネルの色は「黒」が標準となります。
- ※2コマご出展の場合は、追加1コマの出展料を5%OFFの特別価格とさせていただきます。

通常コマ

400,000円(税別)

角コマ

480,000円(税別)



BAMBOO MATERIAL出展社(Cosponsor)特別価格

通常コマ

370,000円(税別)

角コマ

430,000円(税別)

会場レイアウト(参考)

■コマサイズ：W2970×D2400

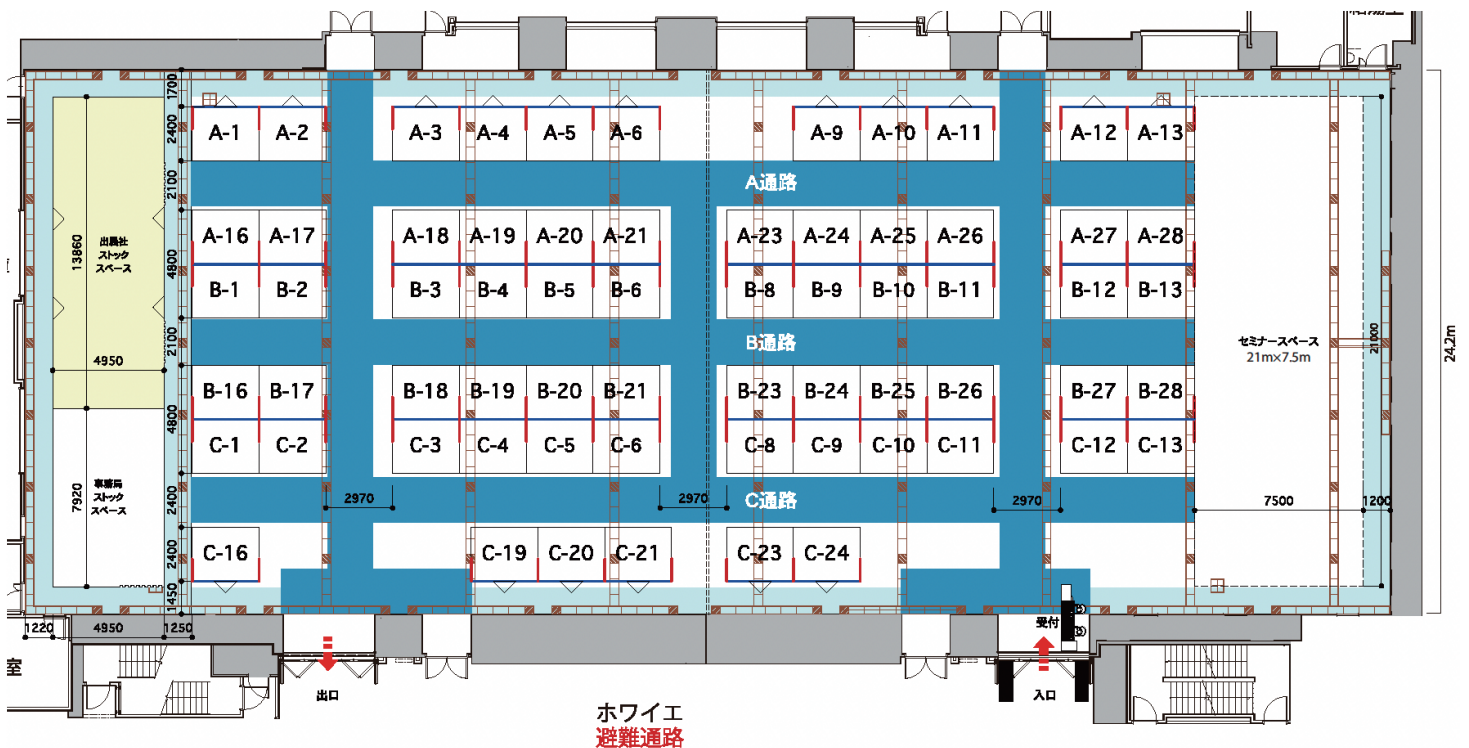

レイアウトは予告なく変更となる場合がございます。予めご了承ください。

基本仕様

会場内全体照明は消灯し、各ブースに1台LED投光器を設置いたします。
各ブースを仕切るパネルの色は「黒」となります。

パネルとコマサイズ

- ・背面パネル(W2970+H2400mm)+両袖のパネル(D990+H900mm)+投光器1台(★)が基本設備です。
★今回、会場内の全体照明を落とす計画のため、ブース内投光器を基本設備としております。
- ・ブース内寸はW2930×D2380mmです。
- ・床面の会場フローリングは傷つきやすいため施工の際はご注意ください。
- ・天井面に対して、遮蔽をきたす装飾はできません。
- ・パネル、幕類(カーテン、布類等)及び敷物(カーペット、畳等)は、防災処理済みのものを使用してください。
- ・パネルを原状復帰できない加工(釘打ち、塗装、貼り付け等)は不可となっております。

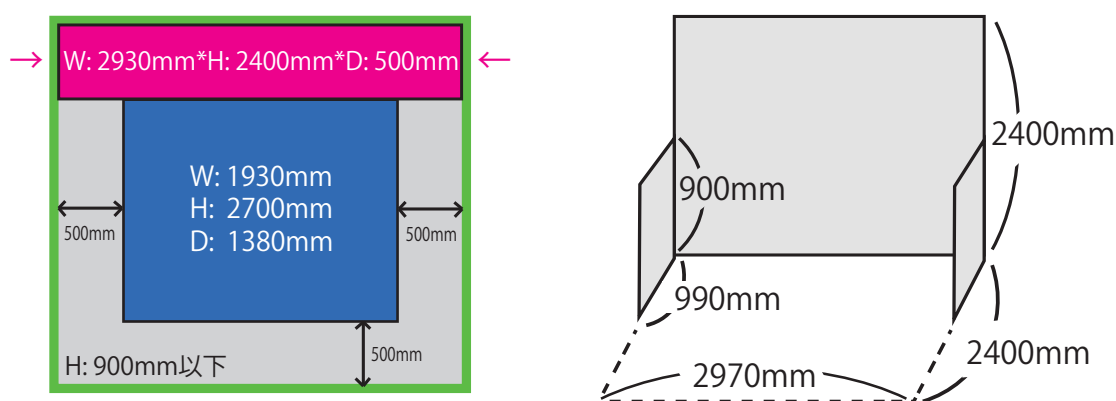

装飾の高さ規制

- ①装飾の高さが900mmを超える場合は、コマの端(緑線)から500mmセットバックして高さ2700mm以下で設置してください(青ベタ部分)。
 - ②例外的に、背面に対してはセットバック不要ですが、高さ2400mm、奥行き500mm以内にて設置をお願いします(ピンクベタ部分)。
- ※なお隣接小間に面する部分は仕上げ化粧処理(経師紙等)をしてください(→部分)。
- ③袖パネルの延伸に類する装飾など、来場者の視界を遮るような展示方法は禁止いたします。

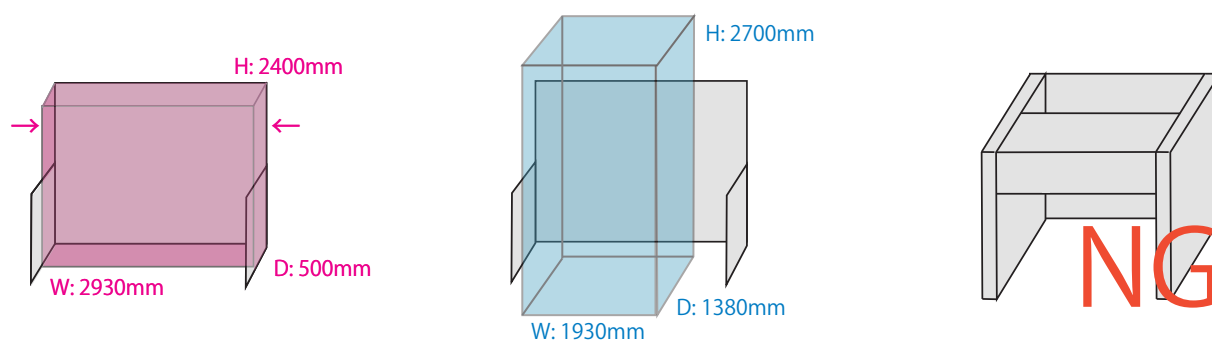

これまでに開催いただいた企業様一覧

累計340社

(五十音順)

社名・ブランド名等は
ご出展当時の名称に
準じています。

- ARC-X
- アーティーズ
- アートモリヤ
- IRON WORKS KORU
- アイジー工業
- アイチ金属
- RJ
- ein schmidt
- I.S.U.house
- アサダメッシュ
- 足立硝子
- アポード
- アムレックス
- ARIGATO-CHAN
- アルナ
- アンブインテリアデザイン
- 旭化成
- アスブルンド
- Anonimo Design
- アベルコムリスト営業部
- 荒川技研工業
- 安心計画
- and only
- アンドデザイン
- eTREE / 森未来
- イーグルアイネットワークス
- 泉宣宏社 (DDG JAPAN)
- 伊藤忠商事 (STELAPOP)
- IBUKI
- イビケン
- インターオフィス
- インターマン
- インテック
- WEBER
- ウィルライフ
- ウィンドベル
- ウシオスペース
- WALX
- WOODPRO
- ヴェッキオ・エ・ヌオーヴォ・ジャポネ
- 英財商事
- a.d.v / スパイス
- エーディーワールド販売
- 永大産業 (GRANMAJEST)
- SST 上海櫻島貿易
- SKW イーストアジア
- S-Sense by RIPPUP
- 越前市観光協会
- 越前屋
- エニスル
- エヌジーシー
- エピスファニチャー
- F&F
- FL トクヤマ
- LCI JAPAN
- LEDFX, Japan
- L&L
- LSD design co.,Ltd
- エレガントウッドコーポレーション
- en 景観設計
- 大里
- オーシマプロス
- 大川インテリア振興センター
- 岡崎製材
- 小笠原
- オカムラ
- OVER ALLS
- オフィス TAKAHATA

- 織物紙壁紙工業会
- OLTRE MATERIA
- kakejiku art
- CASAMANCE
- かじ新
- カタニ産業
- KATSUKI CONNECTION
- cado
- カドワキカラーワークス
- カネカ
- KANEJIN
- KAMISM
- 華陽テクノ・プラザ
- カラーキネティクス・ジャパン
- カラーワークス
- カルモア
- 川島織物セルコン
- 川並鉄工
- キクスノヒト
- Kimi Ltd.Co.
- 紀伊国屋書店
- 木村染匠
- 木村家
- KYOGO
- キューセント
- 京都樹脂
- 京表具組合連合会
京都表具協同組合
- KYO (共) プロジェクト
- 京洛工芸
- クラウドポイント
- 倉敷紡績
- CROWN
- クリーンエア・スキャンナビア
- クリーンテックス・ジャパン
- クリナップ (HIROMA)
- クレアブランニング
- クレイ
- grege
- グローエ
- GLORY
- ゲーテハウス
- ケイミュー
- ケント・アルファ
- 光栄プロテック
- 工房オウジ
- 光洋産業
- KOKUYO
- コセンティエノ・ジャパン
- コバヤシ産業
- コンバートコミュニケーションズ
- サークス
- SURD
- 彩ユニオン
- サイレントグリス
- 酒見椅子店
- サワヤ
- 三栄コーポレーション
- 三輝工業
- 三共紙店
- 三暁
- サンゲツ
- 三才
- 山清 (KENWORK)
- ザ・カラー
- THE BATHROOM PROJECT
- ザ・ヴィンテージハウス
- G-GRAPHY
- シーレックス・ジャパン
- JXTG エネルギー (現・ENEOS)
- 志積
- 渋谷
- 島田工業
- 集客計画
- ジョー・プリンス竹下
- 松栄印刷所
- シリウス
- シンエイ
- 新江州
- シンコールインテリア

- 新日本創業
- 森林堂
- Sweet Dreams
- スヴェンソン
- 菅原工芸硝子
- スタジオアナグラム
- スタジオハル
- studio ReLight
- STRADS JAPAN
- SPICE-UP
- スペースラボ
- 住商インテリアインターナショナル
- スワン電器
- セイアローズ
- セイショク NUNOUS 事業部
- 聖和セラミックス
- 関ヶ原石材
- 千代木工
- 船場
- 創意技巧
- 装飾料紙 鑑屋
- SORANNA AVENUE CO.,LTD
- 大建工業
- 大黒屋仏壇店
- 泰斗
- ダイナワン
- 滝澤ベニヤ
- 竹定商店
- 竹中製作所
- 竹又 中川竹材店
- 竹松商店
- 立川ブラインド工業
- Dani Leather/Delta Blues Audio
- Li & Co Design Ltd./MOD
- タマ・アンド・ミラトン・ジャパン
- タマル美建興業 (BRUSH-UP)
- Danto Tile
- 知名御多出横 (知名オーディオ)
- チェルシーインターナショナル
- 中国国際インテリアデザインネット
ワーク
- 中日ステンドアート
- 中愛
- 珍獣使い
- ツチャ
- ツツキ 複合建材カンパニー
- 都築木材
- テイクコーポレーション
- TN コーポレーション
- TCI 研究所
- t.c.k.w
- DEESAWAT
- DBS
- TISTOU
- Design Future Japan
(Material Bank® Japan)
- 寺岡精工
- Delta Blues Audio Limited
- デルプラス
- TENGA
- 店研創意
- 東亜道路工業
- 藤栄
- 東京ブラインド工業
- Duco
- 東洋ステンレス研磨工業
- 東レ/ウルトラスエード
- トーザイクリエイト
- ドットブルー
- トクラス
- TOPPAN
- 富山ガラス作家協会
- ナガイ
- 長田通商
- 有限会社中むら
- 中村カイロ協会 日本緑化舗装研究所
- 名古屋モザイク工業
- ニート
- 新清マテリアル
- ニチレイマグネット

- 日響楽器
- 日鉄ステンレスアート
- 日本エムテクス
- 日本化工機材
- 日本空間デザイン賞
- 日本商環境デザイン協会 (JCD)
- 日本セラティ
- ニューデザインオーダー
- ヌードジュエリー
- ネオ・ダ・ヴィンチ
- NENGO
- NOYES
- ノーマンジャパン
- notoco
- 乃村工芸社
- HUG
- 長谷川工業
- パナソニック
- パナソニック映像
- ハナムラ
- 早水電機工業
- 原田左官工業所
- パンズ
- BC Wood
- 美光技研
- ビジネスフィンランド
- 日の出工芸
- 日吉屋
- ビベル
- ヒュージ
- 平田タイル
- ヒラミヤ
- ヒロランドアソシエ
- Who / 野原ホールディングス
- フィズリペアワークス
- 福山キッチン装飾
- Fun Life Planning
- フジエキスタイル
- FIEL / 丸惣
- Feel Good
- For WORKERS DESIGN COMPANY
- フォレスト
- 風雅
- 風流舎
- フォンテ・トレーディング
- 藤川貿易
- 不二サッシ
- 富士産業
- フジデノロ
- ぶつだんのもり
- Future of Stores
- フューチャーライト
- BRID
- blisspa japan
- プレイリーホームズ
- プレステージジャパン/TIME&STYLE
- 平和合金
- ホーコーズ
- 堀金箔粉
- ポリ・テープ・ジャパン
- マイセット
- Magis Japan
- マジャトレーディングカンパニー
- 松尾貿易商会
- 松原産業
- マナトレーディング
- MANIFATTURA DI DOMODOSSOLA
- マラッツィ・ジャパン
- 丸二
- 丸和
- 三菱ケミカルインフラテック
- ミネベアミツミ
- みはし
- ミューブランニング
- メイカーズレヴォリユーション
- 明祥
- metal app studio Demold
- モノアース&カンパニー
- モンタムファクトリー・Orii
- MORIO

- 安多化粧合板
- 八紘電機
- 山一木材 KITOKURAS
- 山一ハガネ
- ヤマチコーポレーション
- ヤマハ
- Euclid
- EuroCave
- Euro Samurai Project
- ユニオン
- YOSHIDA STUDIO
- 吉桂
- 吉本産業 (FABBRICCA YOSHIMOTO)
- yonap
- 米山産業
- WRIGHT
- ライトスタイリングスタジオ 米津
- ライプギア
- LABOT
- LIXIL
- リディアワークス
- リビエラ
- リビングCG
- リュクス アンド デザイン
- リンテックサインシステム
- Luci
- レイゾン
- レガール
- 歴清社
- ROTONDA
- ワークステーション
- ワイス・ワイス
- ワイドループ
- 和紙来歩
- 笑緒一
- ワン・パイ・ワン

これまでの開催データ

来場者数

第1回	2011年11月1日/2日/3日@TABLOID	出展社数 21社	来場者数 1,229名
第2回	2012年6月7日/8日/9日 @同上	出展社数 25社	来場者数 1,441名
第3回	2012年11月1日/2日/3日 @同上	出展社数 51社	来場者数 1,290名
第4回	2013年6月6日/7日/8日 @同上	出展社数 33社	来場者数 1,526名
第5回	2013年11月14日/15日/16日 @同上	出展社数 25社	来場者数 1,012名
第6回	2014年11月27日/28日/29日 @同上	出展社数 36社	来場者数 1,728名
第7回	2015年11月24日/25日/26日 @同上	出展社数 43社	来場者数 2,087名
第8回	2016年11月8日/9日/10日 @同上	出展社数 42社	来場者数 2,108名
第9回	2017年11月22日/23日/24日 @KOKUYO	出展社数 68社	来場者数 3,348名
第10回	2018年11月14日/15日/16日 @TABLOID	出展社数 55社	来場者数 2,968名
第11回	2019年5月22日/23日/24日 @同上	出展社数 41社	来場者数 2,204名
第12回	2019年11月20日/21日/22日 @同上	出展社数 73社	来場者数 3,100名
第13回	2020年5月	開催延期	
第14回	2020年10月29日/30日 @EBIS303	出展社数 52社	来場者数 4,567名 (オンライン+リアル)
第15回	2021年5月25日/26日 @産貿センター浜松町館	出展社数 47社	来場者数 1,439名
第16回	2021年11月25日/26日 @同上	出展社数 53社	来場者数 2,319名
第17回	2022年5月25日/26日 @同上	出展社数 51社	来場者数 2,591名
第18回	2022年11月29日/30日 @同上	出展社数 52社	来場者数 2,351名
第19回	2023年5月17日/18日 @同上	出展社数 48社	来場者数 2,540名
第20回	2023年11月20日/21日 @同上	出展社数 44社	来場者数 2,294名

来場者属性

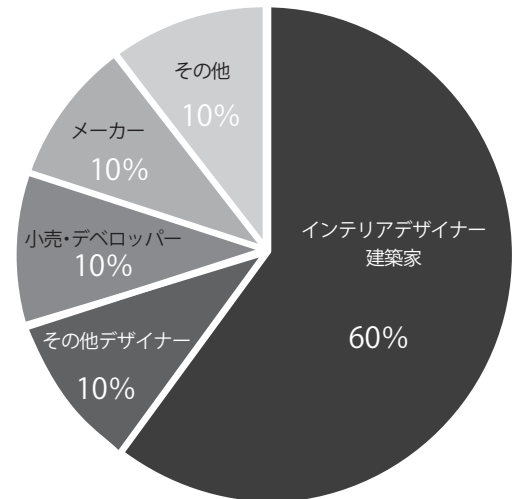

問い合わせ先

BAMBOO EXPO 運営事務局
(株式会社SPCコンシューママーケティング内)

MAIL 21@bamboo-expo.jp

TEL 03-6455-7557 (BAMBOO EXPO運営事務局)