

開催概要書

商空間デザインのための展示イベント

BAMBOO EXPO 25

開催日:2026年 5月27日(水) / 28日(木)

会場:東京都立産業貿易センター浜松町館【2F】展示ホール

主催:BAMBOO MEDIA Co.Ltd.



開催概要

開催日時	2026年 5月27日(水)、28日(木) 11:00~20:00 (Party Night! / 各日18:00~20:00)
搬入出・設営スケジュール	配送(JIT便含む):5月25日(月)着指定、車両搬入・設営:26日(火)、搬出・配送出し:29日(金)
会場	東京都立産業貿易センター浜松町館【2F】展示ホール(東京都港区海岸1-7-1)
入場料	無料(要・事前登録)
出展企業	計60社(予定)
想定来場者	インテリアデザイナー、建築家、デベロッパー、ホテル関係者、百貨店・SC関係者、リテイラー他
WEBサイト	https://bamboo-expo.jp/
主催	BAMBOO MEDIA Co. Ltd.
運営	BAMBOO EXPO 運営事務局
連絡先	bx25@bamboo-expo.jp

出展料(すべて税別)

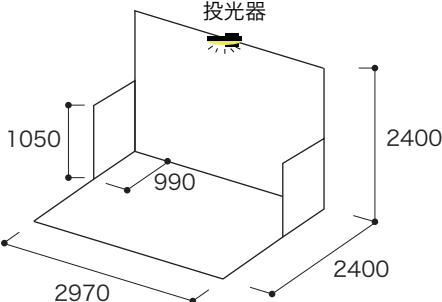
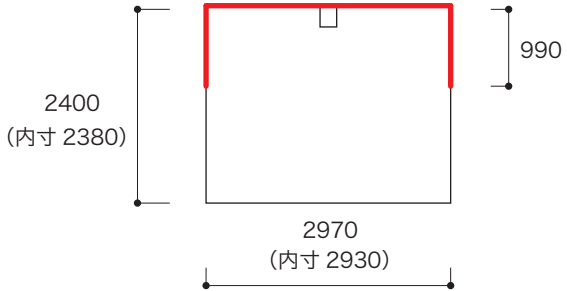
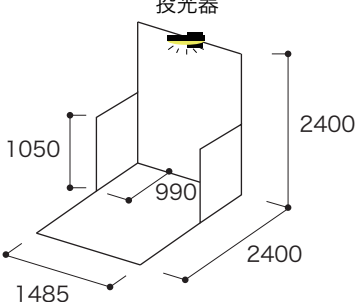
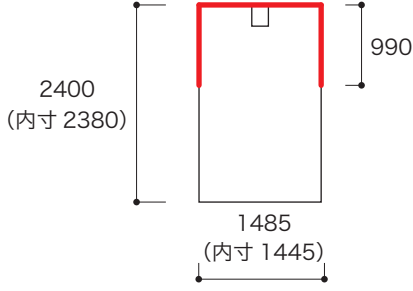
■ レギュラーブース	■ ハーフブース <small>※数に限りがございます。ご了承ください。</small>
通常ブース 400,000 円、角ブース 480,000 円	通常ブース 200,000 円、角ブース 240,000 円
<p>【BAMBOO MATERIAL Cosponsor 特別価格】 通常ブース 360,000 円、角ブース 430,000 円</p> <p>※Cosponsor についての詳細は下記よりご覧ください。</p> 	
<p>【ブース仕様】 <small>※単位はすべて mm</small></p> <p style="text-align: right;"><small>・ 投光器 1 灯 (50W) を含みます。 ・ 床面は会場のフローリングとなります。</small></p> <div style="display: flex; justify-content: space-around;"> <div style="text-align: center;">  <p>2970 (内寸 2930)</p> </div> <div style="text-align: center;">  <p>2400 (内寸 2380)</p> </div> </div>	<div style="display: flex; justify-content: space-around;"> <div style="text-align: center;">  <p>1485</p> </div> <div style="text-align: center;">  <p>2400 (内寸 2380)</p> </div> </div>

オプション(すべて税別)

▼オプション内容	▼1 ブースあたりの金額
電源 (ブース内に 2 口コンセントを 1 つ設置) <small>※使用容量 1000W まで/目安: ノート PC 数台、小型照明、液晶モニターなどの同時使用 ただし機器構成により制限が生じる場合あり</small>	30,000 円
追加投光器 (1 灯)	13,000 円
アームスポット (1 灯/器具色黒)	10,000 円
パンチカーペット	レギュラーブース : 35,000 円 ハーフブース : 18,000 円

※電源オプションで容量 1000W を超える場合は別料金がかかります。
 ※照明光源の色は可変式 (昼間色・電球色) です。ただし、標準は、電球色となります。

ご出展までの流れ

[1] 概要のご確認

開催概要の内容と出展規約のご確認をお願いいたします。

[2] お申し込み／ご契約

当展示イベントの内容を十分にご理解いただいた上で、BAMBOO EXPOサイトよりお申し込みください。お申し込み受理をもってご契約となります。以降は所定のキャンセル料が発生いたします。

[3] 出展料のお支払い

ご契約完了後、出展料の電子請求書(PDF版)をメール添付にて順次お送りいたしますので、所定期日までにご入金ください。なお弊社では、環境配慮・業務効率の観点から電子請求書を基本としております。紙での郵送をご希望の場合、郵送料としてレターパックライト代430円(税込)を別途加算させていただきます。何卒ご理解のほどお願いいたします。

[4] 出展社様専用ページのご確認

お申し込み受理後、メールにて出展社様専用ページのご案内をお送りします。専用ページ内にある資料一式(出展社マニュアル他)をダウンロードして、内容をご確認ください。またオプション申し込み、パンフレット用素材等の送付もこちらのページよりお願いいたします。

[5] 事務局からのご案内

お申し込み内容に基づき、運営事務局にて出展ブース位置を決定、各出展社様に通知いたします(ブース位置の指定は不可となります)。合わせて、搬入出車両のタイムスケジュール等も順次ご連絡申し上げます。

[6] 展示物・資材送付、搬入、設営

車両での搬入に加え、展示品、装飾品、パンフレットなどは、宅配便での送付・返送も可能です。

会場平面図(予定)



*レイアウトは予告なく変更となる場合がございます

出展レギュレーション

【ブースについて】

- ・レギュラーブース、ハーフブースの出展料には、1ブースあたり背面パネル（レギュラー：W2970+H2400mm / ハーフ：W1485+H2400mm）+両袖パネル（D990+H1050mm）+照明器具（投光器1台）が含まれます。
- ・基礎の背面及び両袖パネルの色は「黒」が標準となります。
- ・床面の会場フローリングは傷つきやすいため施工の際はご注意ください。
*有償オプションとしてパンチカーペットのお申し込みも可能です。
- ・天井面に対して隠蔽をきたす装飾はできません。
- ・持ち込みの展示用パネル、幕類（カーテン、布類等）及び敷物（カーペット、畳等）は、防災処理済みのものをご使用ください。
- ・基礎の背面及び両袖パネルはリユースシステムのため原状復帰できない加工（釘打ち、塗装、貼り付け等）は不可となります。
- ・背面パネルには展示物を吊ることは可能です。耐荷重は背面出展社様の展示により変わってきますが、1スパンにつき3~5kg程度になります。パネル上部ビーム（梁）の溝にSカンを引っ掛けてチェーンやワイヤーで展示物を吊ることも可能です。
*展示物を吊る際、壁面ベニヤに傷等着かないようご注意ください
- ・軽量の展示物や出力パネルであればベルク口等で壁面ベニヤに直接貼ることも可能ですが跡が残るような強粘着両面テープの使用は禁止です。
*展示物の落下などには十分お気をつけください（来場者の怪我などにつながる恐れがあるため）
- ・装飾の高さが1050mmを超える場合は、ブースの端から500mmセットバックして高さ2700mm以下で設置してください。
- ・背面に対してはセットバック不要ですが、高さ2400mm、奥行き500mm以内にて設置をお願いします。
- ・例外的に、背面に対してはセットバック不要ですが、高さ2400mm、奥行き500mm以内にて設置をお願いいたします。
- ・袖パネルの延伸に類する装飾など、来場者の視界を遮るような展示方法はご遠慮頂いております。

【会場について】

■会場

東京都立産業貿易センター 浜松町館 2階展示室（会場面積：約1,530㎡）

■避難通路

- ・展示室内に避難通路を確保してください。避難通路は、全室、半室ともに、避難口に直結した主要避難通路（幅2m以上）と、避難口又は主要避難通路に直結した補助避難通路（幅1.2m以上）としてください。
- ・避難口、避難通路その他避難のために使用する場所には、避難の支障となる一切の物を設置することはできません。
- ・消火器、屋内消火栓前は1m以上の操作空間を確保してください。

■注意事項

1. 次の場所は、装飾等の設営若しくは行為に制限があります。

①各種操作盤（照明スイッチ等）前

閉鎖禁止、通路と操作空間確保

②シャッターの下、同付近

装飾及び陳列等の禁止

③壁に設置された排気ガラリ前

閉鎖禁止、1m以上の空間確保

④展示室以外の場所（ホワイエ、バックヤード、備品倉庫、控室、給湯室等）若しくは部分

装飾の禁止、備品等保管の禁止

2. 装飾の高さは、床上2.7m（※）以下に限ります。

3. 天井面に対して、遮蔽をきたす装飾はできません。

4. パネル、幕類（カーテン、布類等）及び敷物（カーペット、畳等）については、防災処理済みのものを使用してください。

※当センター完成後に消防署の指導により装飾の高さ制限等を確定いたします。

これまでに開催いただいた企業様一覧

累計431社

(五十音順)

社名・ブランド名等は
ご出展当時の名称に
準じています。

- ARC-X
- アースマテリアル (Eterno by EARTH MATERIAL)
- アーティーズ
- アーティストリー
- アートモリヤ
- IRON WORKS KORU
- アイジー工業
- アイチ金属
- RJ
- ein schmidt
- I.S.U.house
- アサダメッシュ
- アシスト (AFOLA)
- 足立硝子
- 厚木ガラススタジオ
- アボード
- アムレックス
- ARIGATO-CHAN
- アルティミットコーポレーション (Casa Perla)
- アルナ
- And Green Company
- andC (NordicMoss)
- アンパインテリアデザイン
- 旭化成
- アスブルンド
- Anonimo Design
- アベルコ マリスタ 営業部
- 荒川技研工業
- 安心計画
- アンスタイル
- and only
- アンドデザイン
- eTREE / 森未来
- イーグルアイネットワークス
- イーストンテック
- イヴレス
- 泉宣宏社 (DDG JAPAN)
- 伊藤忠商事 (STELAPOP)
- IBUKI
- イビケン
- インターオフィス
- インターマン
- インテック
- WEBER
- ウィルライフ
- ウィンドベル
- 上野石材商会
- ウォーターデザインワールド
- ウシオスペースス
- WALX
- WOODPRO
- ヴェッキオ・エ・ヌオーヴォ・ジャポーネ
- 英財商事
- エージー・クルー
- a.d.v / スパイス
- エーディーワールド販売
- 永大産業 (GRANMAJEST)
- SST 上海櫻島貿易
- SKW イーストアジア
- 越前市観光協会
- 越前屋
- エニスル
- エヌジーシー
- エビスファニチャー
- F&F
- FL トクヤマ
- エポケ
- MK Design Mesh
- LCI JAPAN
- LEDFX,Japan
- L&L
- LSD design co.,ltd
- エレガントウッドコーポレーション
- en 景観設計
- 尾池メタリックデザイン
- 大里
- オーシマプロス
- 大川インテリア振興センター
- 岡崎製材
- 小笠原
- オカムラ
- ocota
- OVER ALLS
- オフィス TAKAHATA
- 雄山
- 織物紙壁紙工業会
- OLTREMATERIA
- カイバラ芸芸
- kakejiku art
- CASAMANCE
- かじ新
- カタニ産業
- KATSUKI CONNECTION
- カソデン (hyle)
- cado
- カドワキカラーワークス
- カネカ
- KANEJIN
- KAMISM
- 華陽テクノ・プラザ
- カラーキネティクス・ジャパン
- カラーワークス
- カルモア
- 川島織物セルコン
- 川並鉄工
- キクスノヒト
- 紀伊国屋書店
- Kimi Ltd.Co.
- KiMidori
- 木村染匠
- 木村家
- キャン' エンタープライゼス
- KYOGO
- キューセント
- キョーライト
- 京都府織物・機械金属振興センター
- 京都樹脂
- 京表具組合連合会
- 京都表具協同組合
- KYO (共) プロジェクト
- 京洛芸芸
- GOOD DEAL COMPANY (KROC)
- クラウドポイント
- 倉敷紡績
- CROWN
- クリーンエア・スキャンナビア
- クリーンテックス・ジャパン
- GREEN FLAG
- クリナップ (HIROMA)
- クレアプランニング
- クレイ
- grege
- グローエ
- GLORY
- ゲーテハウス
- KY タイル
- ケイミュー
- ケント・アルファ
- 光栄プロテック
- 工房オツジ
- 江北ゴム製作所 (Rebbur)
- 光洋産業
- KOKUYO
- コセンティノー・ジャパン
- 壺草苑
- コテラ商会
- 寿屋フロンテ
- コバヤシ産業
- KONJAKU Labo (今昔ラボ)
- コンパートコミュニケーションズ
- サーカス
- SURD
- 彩ユニオン
- サイレントグリス
- ザ・ガッツ (EVO WALL PANELS)
- 酒見椅子店
- The Chain Museum
- サワヤ
- 三栄コーポレーション
- 三輝工業
- 三共紙店
- 三暁
- サンゲツ
- 三才
- 三芝硝材
- 山清 (KENWORK)
- ザ・カラー
- THE BATHROOM PROJECT
- ザ・ヴィンテージハウス
- G-GRAPHY
- シーレックス・ジャパン
- JXTG エネルギー (現・ENEOS)
- シゲル工業
- CIPS アドバンス
- 志積
- 渋谷
- 島田工業
- シマブン
- ジャニス工業 (irodori)
- 集客計画
- 翔飛工業
- ジョー・プリンス竹下
- 松栄印刷所
- シリウス
- シンエイ
- シンコーレインテリア
- 新江州

これまでに出展いただいた企業様一覧

- 新興窯業
- シンコールインテリア
- 新日本創業
- 森林堂
- Sweet Dreams
- スヴェンソン
- スガツネ工業
- 菅原工芸硝子
- 杉原商店
- 杉山製作所
- スタジオアナグラム
- スタジオオハル
- studio ReLight
- STRADS JAPAN
- SPICE-UP
- スペースラボ
- Smile Born
- 住商インテリアインターナショナル
- スワン電器
- セイアローズ
- セイショク NUNOUS 事業部
- 聖和セラミックス
- 関家具 (アトリエ木馬)
- 関ヶ原石材
- 石木花 (SEKIBOKKA)
- 千代木工
- 船場
- ソーシャルインテリア
- 創意技巧
- 装飾料紙 鑑屋
- SORANNA AVENUE CO.,LTD
- ダイカン
- 大建工業
- 大黒屋仏壇店
- 泰斗
- ダイナワン
- ダイワ加工
- 大和ツキ板産業 (FORESTERIOR)
- 滝澤ペニヤ
- 竹定商店
- 竹中金網
- 竹中製作所
- 竹又 中川竹材店
- 竹松商店
- 立川ブラインド工業
- Dani Leather/Delta Blues Audio
- /Li & Co Design Ltd/MOD
- タマ・アンド・ミラトン・ジャパン
- タマル美建興業 (BRUSH-UP)
- D a n t o T i l e
- 知名御多出横 (知名オーディオ)
- チェルシーインターナショナル
- 中国国際インテリアデザインネットワーク
- 中日ステンドアート
- 中愛
- チョコダウーテ
- 珍獣使い
- TOOLBOX
- ツツヤ
- ツツキ 複合建材カンパニー
- 都築木材
- テイクコーポレーション
- TN コーポレーション
- TCI 研究所
- t.c.k.w
- DEESAWAT
- TISTOU
- ティンパークルー
- DBS
- TISTOU
- Design Future Japan (Material Bank Japan)
- Duco
- 寺岡精工
- TerrUP
- Delta Blues Audio Limited
- デルプラス
- TENGA
- 店研創意
- 東亜道路工業
- 藤栄
- 東京ブラインド工業
- トーザイクリエイト
- TOUFU
- TOMORROW
- 東洋ステンレス研磨工業
- 東レノウルトラスエード
- トコウ (デジペイント)
- ドットブルー
- トクラス
- TOPPAN
- 富岡商店 (TOMIOKA)
- トミタ (艶麗・ENREI)
- 富山ガラス作家協会
- ナガイ
- 長田通商
- 中むら
- 中村カイロ協会 日本緑化舗装研究所
- 名古屋モザイク工業
- ニート
- 西清マテリアル
- ニチレイマグネット
- 日響楽器
- ニッシンイクス
- 日鉄ステンレスアート
- 日本エムテクス
- 日本化工機材
- 日本空間デザイン賞
- 日本商環境デザイン協会 (JCD)
- 日本セラティ
- ニューデザインオーダー
- ヌードジュエリー
- ネオ・ダ・ヴィンチ
- NENGO
- NOYES
- ノーマンジャパン
- notoco
- 乃村工藝社
- HUG
- 長谷川工業
- パナソニック
- パナソニック映像
- ハナムラ
- 早水電機工業
- 原田左官工業所
- パンス
- BC Wood
- bp international tokyo
- BEAL International
- 比企オプティクス
- 美光技研
- ビジネスフィンランド
- 日の出工芸
- 日吉屋
- ピペル
- ヒュージ
- 平田タイル
- ヒラミヤ
- ヒロアンドアソシエ
- 廣田硝子
- WhO / 野原ホールディングス
- Fun Life Planning
- FIEL / 丸惣
- Feel Good
- FEEL GOOD CREATION
- フィズリベアワークス
- 風雅
- 風流舎
- FES
- For WORKERS DESIGN COMPANY
- フォレスト
- フォンテ・トレーディング
- 復元屋 (cement design)
- フクビ化学工業
- 福山キッチン装飾
- フジエテキスタイル
- 藤川貿易
- 不二サッシ
- 富士産業
- フジデノロ
- 富士電球工業
- フジモト工業 (LEFTEC)
- ぶつだんのもり
- Future of Stores
- フューチャーライト
- BRID
- blisspa japan
- ブルーライト
- プレイリーホームズ
- プレステージジャパン / TIME&STYLE
- 平和合金
- BELLISSI
- ホーコース
- ポウクス
- 堀金箔粉
- ポリ・テープ・ジャパン
- マイセット製作所
- Magis Japan
- マジャトレーディングカンパニー
- 松岡製作所
- 松尾貿易商会
- 松原産業
- マナトレーディング
- MANIFATTURA DI DOMODOSSOLA
- マラッツィ・ジャパン
- Maristo
- マルトク (m3 PRODUCT)
- 丸二
- 丸嘉
- 丸和
- 三重フリット
- ミズタニバルブ工業
- 三菱ケミカルインフラテック
- 緑川化成工業
- ミネベアミツミ
- みはし
- ミューブランニング
- メイカーズレヴォリューション
- 明祥
- metal app studio Demold
- MODANIS / 久留米東部商工会
- モノアース&カンパニー
- モメンタムファクトリー・Orii
- MORIO
- 安多化粧合板
- 八紘電機
- 山一木材 KITOKURAS
- 山一ハガネ
- 山崎商事
- 山周セラミック
- ヤマチコーポレーション
- ヤマハ
- Euclid
- EuroCave
- Euro Samurai Project
- ユニオン
- 維苑 (YOEN)
- YOSHIDA STUDIO
- 吉桂
- 吉本産業 (FABBRICCA YOSHIMOTO)
- yonanp
- 米山産業
- WRIGHT
- ライトスタイリングスタジオ 米津
- ライブギア
- LABOT
- LIXIL
- 立風製陶 (S-Sense by RIPPU)
- リディアワークス
- リビエラ
- リビングCG
- リファインバースグループ
- リュクス アンド デザイン
- リンテックサインシステム
- Luci
- レイゾン
- レガーロ
- 歴清社
- ローランド ディー・ジー,
- ROTONDA
- ワークステーション
- ワイス・ワイス
- ワイドループ
- 和紙来歩
- 笑緒一
- ワン・バイ・ワン
- 他

これまでの開催データ

来場者数

第1回	2011年11月1日/2日/3日@TABLOID	出展社数	21社	来場者数	1,229名
第2回	2012年6月7日/8日/9日 @同上	出展社数	25社	来場者数	1,441名
第3回	2012年11月1日/2日/3日 @同上	出展社数	51社	来場者数	1,290名
第4回	2013年6月6日/7日/8日 @同上	出展社数	33社	来場者数	1,526名
第5回	2013年11月14日/15日/16日 @同上	出展社数	25社	来場者数	1,012名
第6回	2014年11月27日/28日/29日 @同上	出展社数	36社	来場者数	1,728名
第7回	2015年11月24日/25日/26日 @同上	出展社数	43社	来場者数	2,087名
第8回	2016年11月8日/9日/10日 @同上	出展社数	42社	来場者数	2,108名
第9回	2017年11月22日/23日/24日 @KOKUYO	出展社数	68社	来場者数	3,348名
第10回	2018年11月14日/15日/16日 @TABLOID	出展社数	55社	来場者数	2,968名
第11回	2019年5月22日/23日/24日 @同上	出展社数	41社	来場者数	2,204名
第12回	2019年11月20日/21日/22日 @同上	出展社数	73社	来場者数	3,100名
第13回	2020年5月	開催延期			
第14回	2020年10月29日/30日 @EBIS303	出展社数	52社	来場者数	4,567名 (オンライン+リアル)
第15回	2021年5月25日/26日 @産貿センター浜松町館	出展社数	47社	来場者数	1,439名
第16回	2021年11月25日/26日 @同上	出展社数	53社	来場者数	2,319名
第17回	2022年5月25日/26日 @同上	出展社数	51社	来場者数	2,591名
第18回	2022年11月29日/30日 @同上	出展社数	52社	来場者数	2,351名
第19回	2023年5月17日/18日 @同上	出展社数	48社	来場者数	2,540名
第20回	2023年11月20日/21日 @同上	出展社数	44社	来場者数	2,294名
第21回	2024年5月15日/16日 @同上	出展社数	42社	来場者数	2,414名
第22回	2024年11月20日/21日 @同上	出展社数	61社	来場者数	2,945名
第23回	2025年5月28日/29日 @同上	出展社数	61社	来場者数	2,919名
第24回	2025年12月11日/12日 @同上	出展社数	61社	来場者数	2,860名

来場者属性

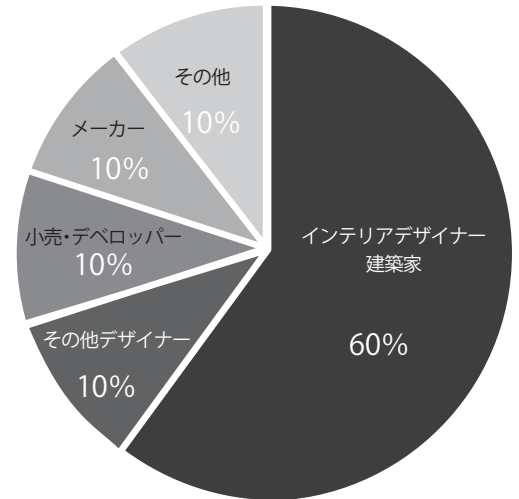

会場アクセスマップ



所在地: 東京都港区海岸1-7-1
東京都立産業貿易センター浜松町館



- ゆりかもめ(新交通)
竹芝駅から約100m 徒歩2分
竹芝駅改札口を出て西口出口から浜松町駅方面へ直進。
- JR
浜松町駅(北口)から約350m 徒歩5分
浜松町駅(北口)から竹芝通り方向に出て竹芝棧橋方面へ直進。
- 都営浅草線・都営大江戸線(地下鉄)
大門駅から約450m 徒歩7分
大門駅・浜松町方面改札からB2出口へ。地上へ出てJR浜松町駅(北口)前から竹芝棧橋方面へ直進。

出展規約

■規約の履行

本イベントにおいて展示をおこなう企業・団体等(以下出展社という)は、以下に記載する各規定および主催者から提示される「出展社マニュアル」に記載する各規定を遵守しなくてはなりません。これらに違反した場合若しくは第三者への迷惑行為、公序良俗に反する行為があると主催者が判断した場合、主催者は出展申込みの拒否、出展契約の解約、区画・展示物・装飾物の撤去・変更の指示を、それぞれ行うことができるものとします。その際、出展社から事前に支払われた費用の返還および出展契約の解約、区画・展示物・装飾物の撤去・変更によって生じた出展社および関係者の損害について主催者は一切補償しないとともに、主催者に損害があった場合には、出展社にその全額を賠償していただきます。

■出展資格

出展社は、主催者が定める本イベントの主旨に沿う製品、サービスを提供する企業・団体その他の事業体に限定され、主催者は製品、サービス等が、本イベント主旨に合致するか否かを決定する権利を有します。

■出展社名

出展申込書に記入された出展社名は、本イベントの告知広告、公式 Web サイトなどに掲載される場合がありますので、必ず正式社名(または団体名)をご記入ください。

■展示区画の決定

展示区画は、お申込みいただいた内容を元に、事務局にて選考・決定いたします。

■出展契約の成立

出展社がオンラインで出展申込情報を送信し、主催者が該当のデータを受理した日をもって、出展契約の成立とします。

出展料金のほかに、追加オプション料金(電源、スポットライト、カーペット、レンタル備品・什器他)や装飾費等の諸費用が発生する場合があります、それらについても全額出展社の負担となります。本イベント開催当日までに入金を確認できない場合、出展をお断りする場合がございます。予めご了承ください。

■出展料金の支払い

出展料金の請求書(PDF)は、主催者より順次発行、申込月の月末までにメール添付にて送付いたします。出展社は、請求書に記載された期限までに、請求された出展料金全額を主催者の指定銀行口座へ振り込むものとします。支払期日までに入金を確認できない場合、出展契約は解約となります。一旦入金された出展料金は返金できません。また、主催者に損害がある場合には、出展社は、その全損害を賠償するものとします。

出展料金は、展示区画の対価となります。出展に際しては、出展料金のほかに、追加オプション料金(電源、スポットライト、カーペット、レンタル備品・什器他)や装飾費等の諸費用が発生する場合があります、それらについても全額出展社の負担となります。

本イベント開催当日までに入金を確認できない場合、出展をお断りする場合がございます。予めご了承ください。

■出展契約の解約

出展社が出展契約成立後にその全部または一部を解約する場合は、必ず文書にて行わなければなりません。その際、出展社には下記の解約料をお支払いいただきます。

→2026年3月1日以降：出展料金の100%

※解約料を超える損害が主催者に発生している場合には、別途その損害を賠償していただきます。

※解約料は、請求書に記載された期限までに当社指定銀行口座へ振込むものとします。

※なお、感染症拡大等、やむを得ない事情により主催社が展示会の中止を決定する場合は以下の通りとします。

*1 出展契約成立後、感染症拡大の影響等、やむを得ない事情により主催社が本イベントの中止を決定する場合、主催者は出展社に対し、以下に記載する通り出展料金の一部を払い戻します。

- ・2026年2月28日まで出展料金の100%
- ・2026年3月31日まで出展料金の50%
- ・2026年5月1日まで出展料金の30%
- ・2026年5月18日以降返金なし

*2 感染症拡大の影響等が懸念される場合でも、主催社が上記 *1 の本イベント中止の決定を行うより前に、出展社が独自の判断に基づいて出展契約の解約を行う場合は、規定にもとづく解約料をお支払いいただきます。

■ 転貸の禁止

出展社は主催者の許可なく、契約区画の全部または一部を他社へ譲渡、貸与等を行うことはできません。

■ 展示会の中止

主催者は、主催者の都合によりいつでも本イベントの全部または一部を中止することができるものとします。この場合、主催者は出展社に対して、開催中止となった部分の割合（一部中止の場合）及び開催残余日数等を基準として、主催者が相当と認める額を出展社に払い戻しますが、それ以外には、一切の責任を負いません。主催者の都合以外の理由によって、本イベントの全部または一部が中止になった場合（新型コロナウイルスの感染拡大の影響等により、日本国政府による指針や東京都による自粛要請等が発令され、主催者が中止せざるを得ないと判断した場合を含みます）、主催者は出展社に対し、前述の「出展契約の解約 *1」に定める金額を払い戻すほかは、一切の責任を負いません。

■ 損害賠償責任

主催者は、理由の如何を問わず、出展社及びその関係者が、会場を使用して出展することを通じて被った人身及び財物に対する傷害、損害等に対して一切の責任を負いません。また出展社は、その従業員、代理人、関係者の故意、過失または無過失によって、会場の施設及びその設備等や、第三者の人身・財物に与えた一切の損害について、ただちにその損害を賠償しなければなりません。

主催者が、これらの損害の賠償請求を受けた場合、出展社は、自らの責任で、その支払いを行うと共に、主催者に損害が生じた場合には、弁護士に支払った着手金・報酬金等も含め、その全額を速やかに、主催者に支払うものとします。

主催者は本イベントにおける一切の制作物の中に生じた誤字、脱字等に関する責任を負わないものとします。

■ 搬入と搬出・撤去

出展社は、主催者が提供する「出展社マニュアル」に規定された期間内に区画装飾、展示品の搬入を行い、展示会の開催までにすべての区画装飾を完成させるものとします。また出展社は、すべての展示品及び装飾物の搬出・撤去を「出展社マニュアル」に規定された期間内に完了するものとします。

搬出・撤去の際は床面及び展示区画の原状回復義務を出展社が負うものとします。

これらの期間内に作業を完了させることができず、主催者及び関係者に損害が生じた場合、出展社はそれによって主催者及び関係者に生じた全損害を賠償するものとします。

*特に搬出の際に積み残し（忘れ物）や引取便が来ない等があった場合、別途発生する保管・配送費用については出展社が負担するものとします。

■ 展示規定

出展社は、装飾方法、展示方法等に関し、主催者の指示及び主催者が提供する「出展社マニュアル」に従わなければなりません。出展社は自社の展示が近隣の出展社などの妨げにならないようにしなければなりません。万一、近隣の出展社とトラブル等があった場合には、主催者が出展マニュアルの規定をもとに妨害、違反の有無の判断をし、出展社はこの判断に従うものとします。

■ 防火保安

出展社は、会場に適用される防火および安全にかかわるすべての法規、規則を厳守しなければなりません。

■ 写真・ビデオ撮影

本イベントにおける写真・ビデオ撮影等を許可する権利その他映像に関する一切の権利は、主催者が有します。

■ 個人情報の取り扱い

出展社は、本イベントを通じて個人情報を取得する場合、個人情報保護法および関連法令を遵守し、適法かつ適切な取得をおこなう必要があります。利用目的は必ず公表・通知し、その範囲内で利用しなければなりません。また取得した個人情報は、出展社が責任をもって管理・運用するものとします。

万一、来場者に損害が生じた場合、出展社が全責任を負うと共に、自ら責任を持って紛争を解決するものとします。

改訂日：2026年1月19日